

Customer-Centric Network&Service Management

Zhao Jie, CEO of CattSoft
Zhaojie@cattsoft.com

Content

www.cattsoft.com

- § About CattSoft
- § Business Challenges
- § CCN/SM Solution
- § Case Study

About Cattsoft

www.cattsoft.com

1988—1993
Task Force of United
Telecommunications



1993—1998
Software
Telecommunications



1998—
CATTSoft™ — D



Level Developer (D1)
Tert Level (D1)

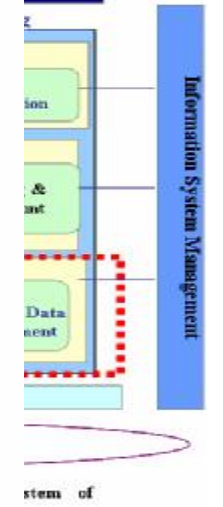

Product

www.cattsoft.com

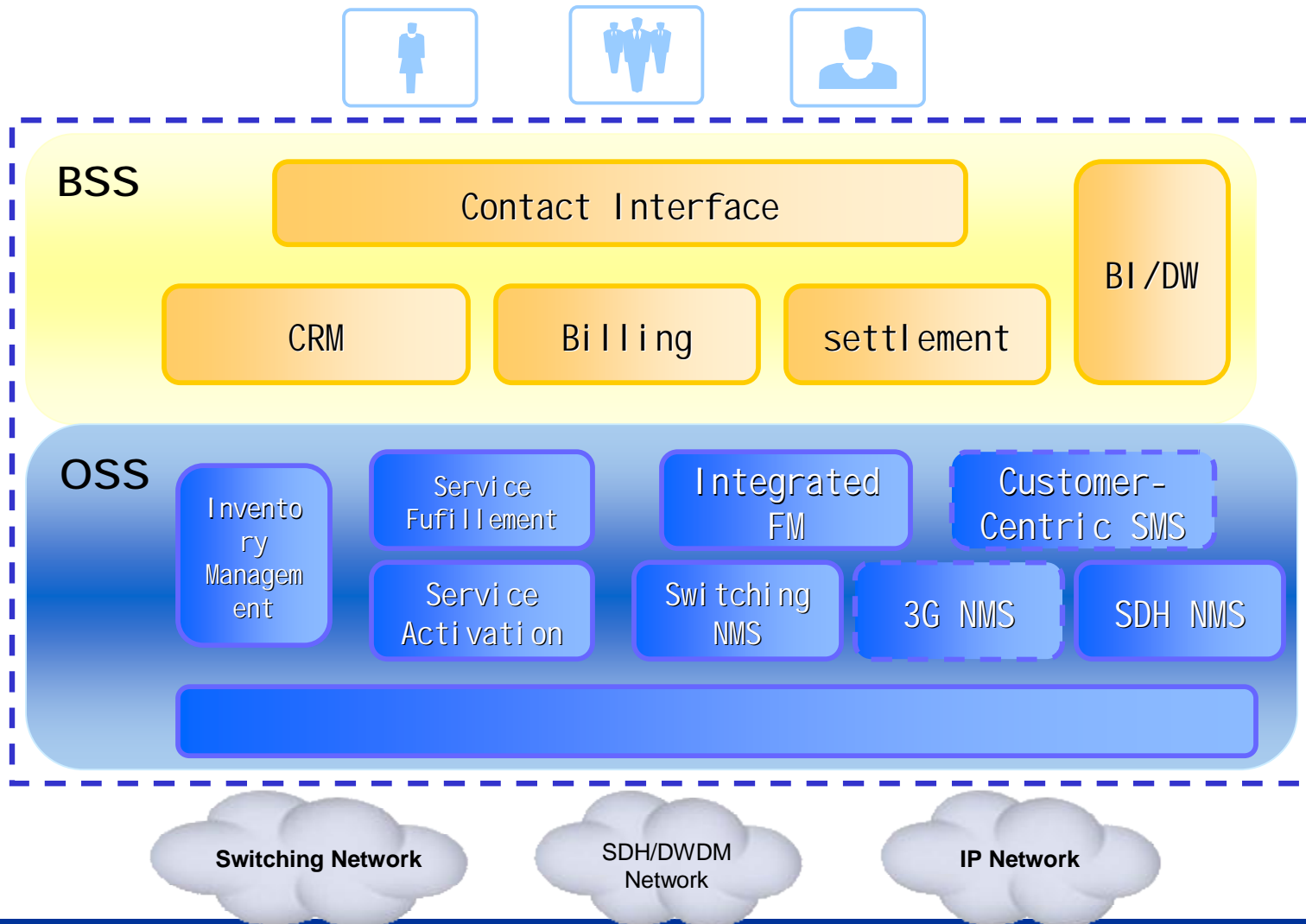

Business Challenges

www.cattsoft.com

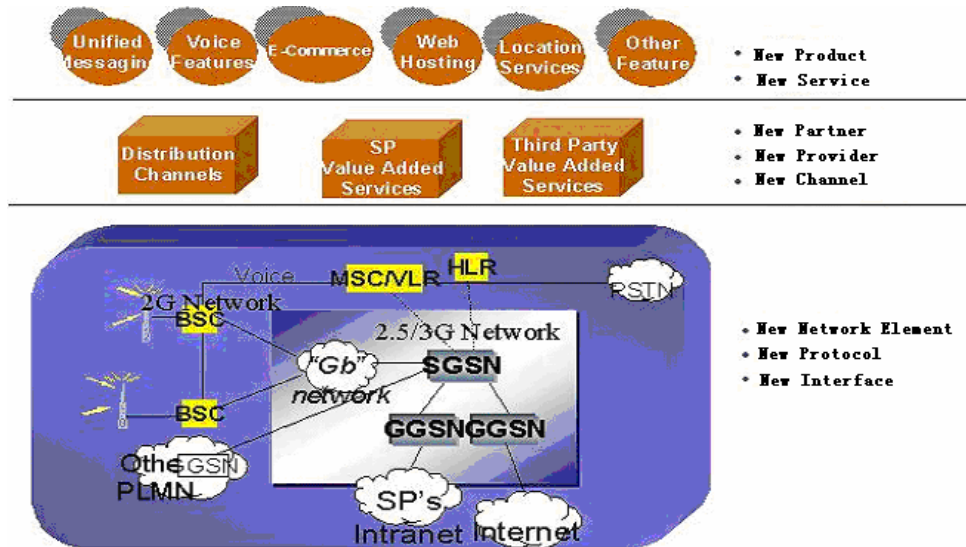

- Perfect competition , homogeneity, service advantage
- Customer and product driven
- The trend of proactive、high-quality、different service policy

Key to Solution: Customer Centric

www.cattsoft.com

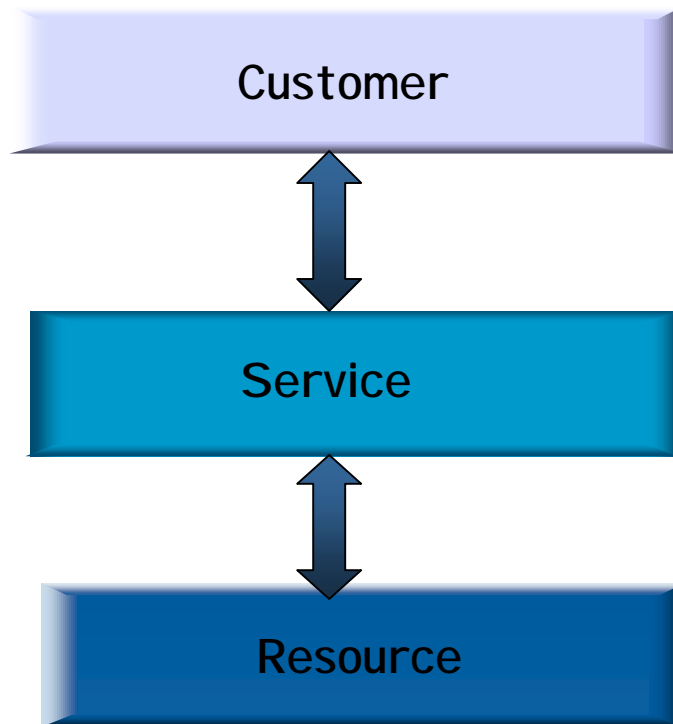

• Customer View

• Network View

Key to Solution: End to End

www.cattsoft.com

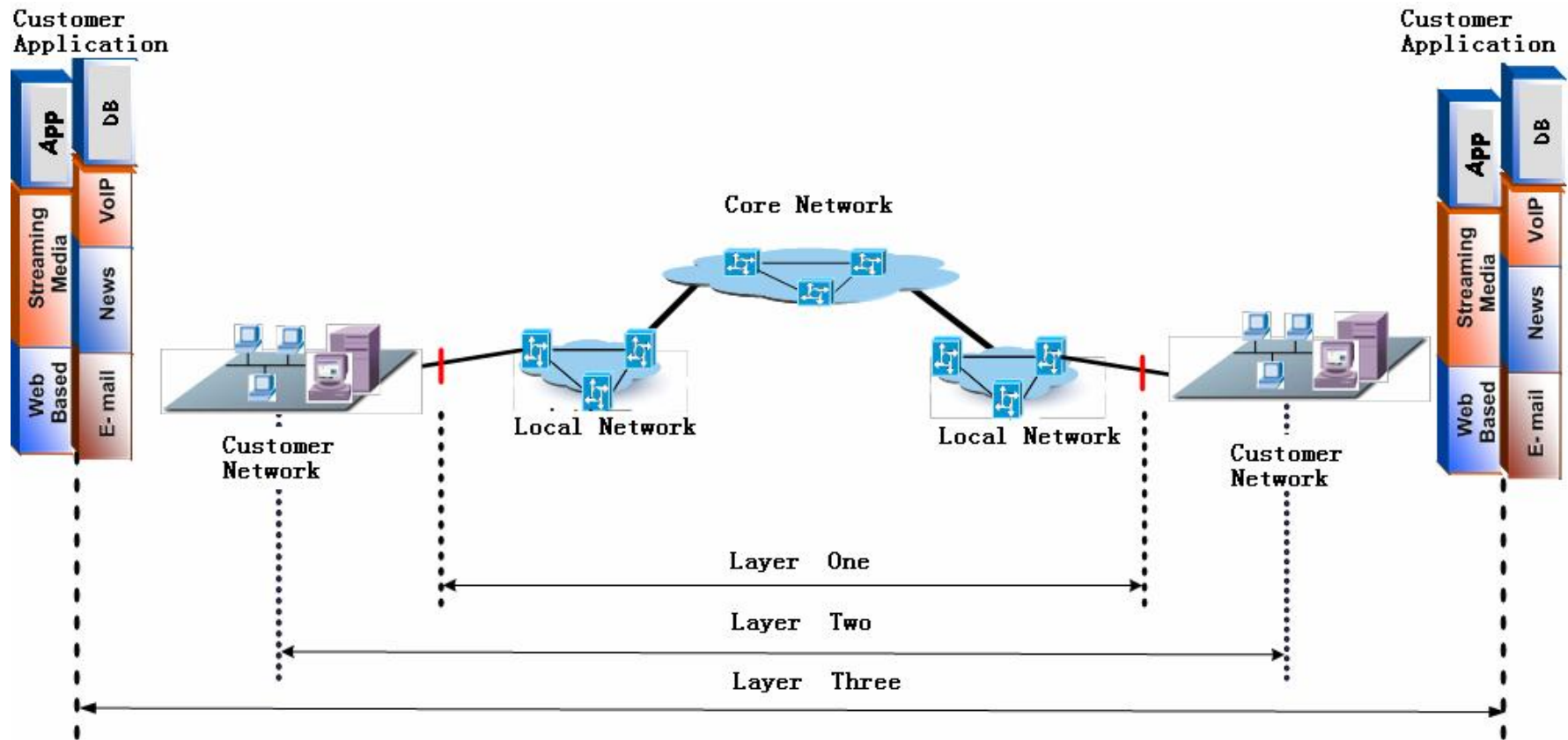

Benefits

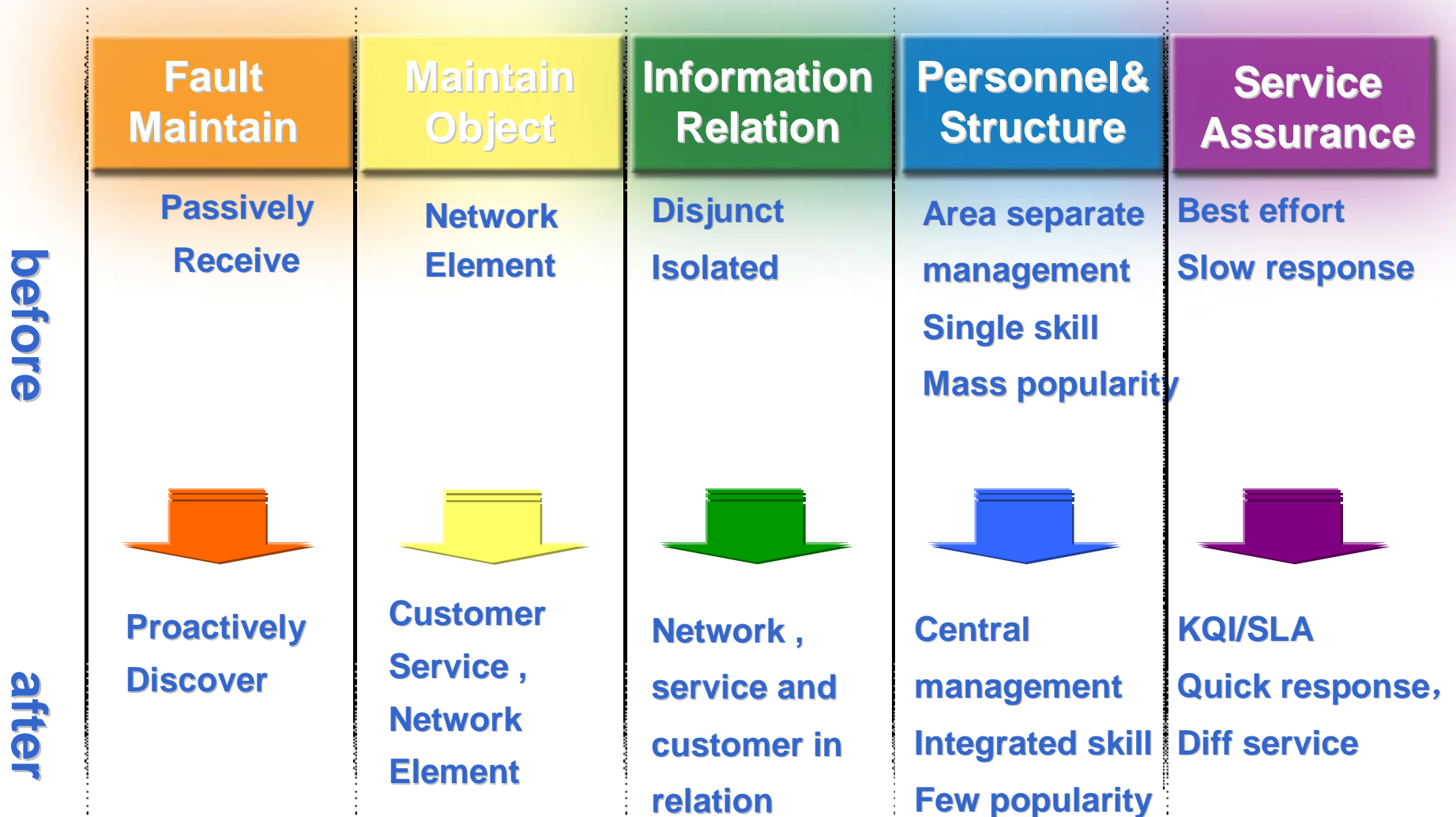

Total CCN/SM Solution

www.cattsoft.com

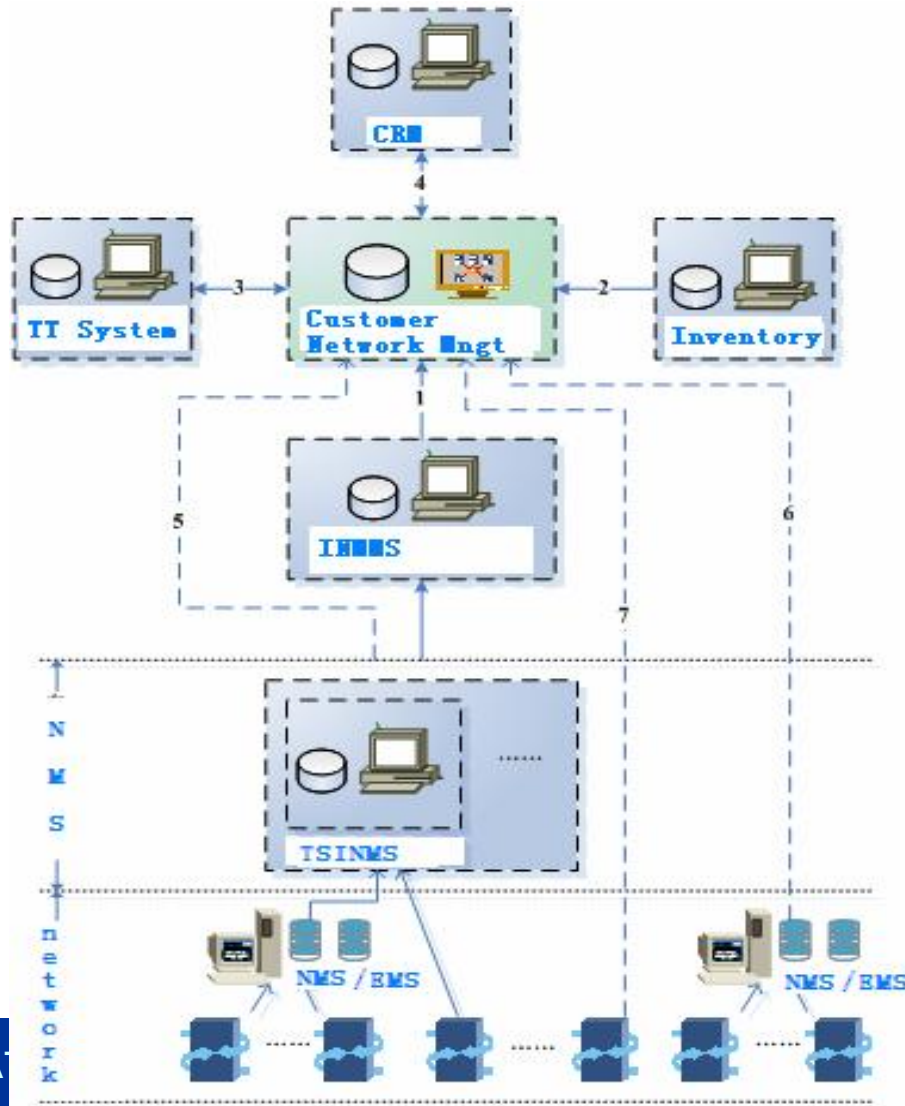

- SQM/SLA
- Trouble Ticketing
- Customer Network/Service View
- Resource Performance
- Resource Fault

CCN/SM Architecture

www.cattsoft.com

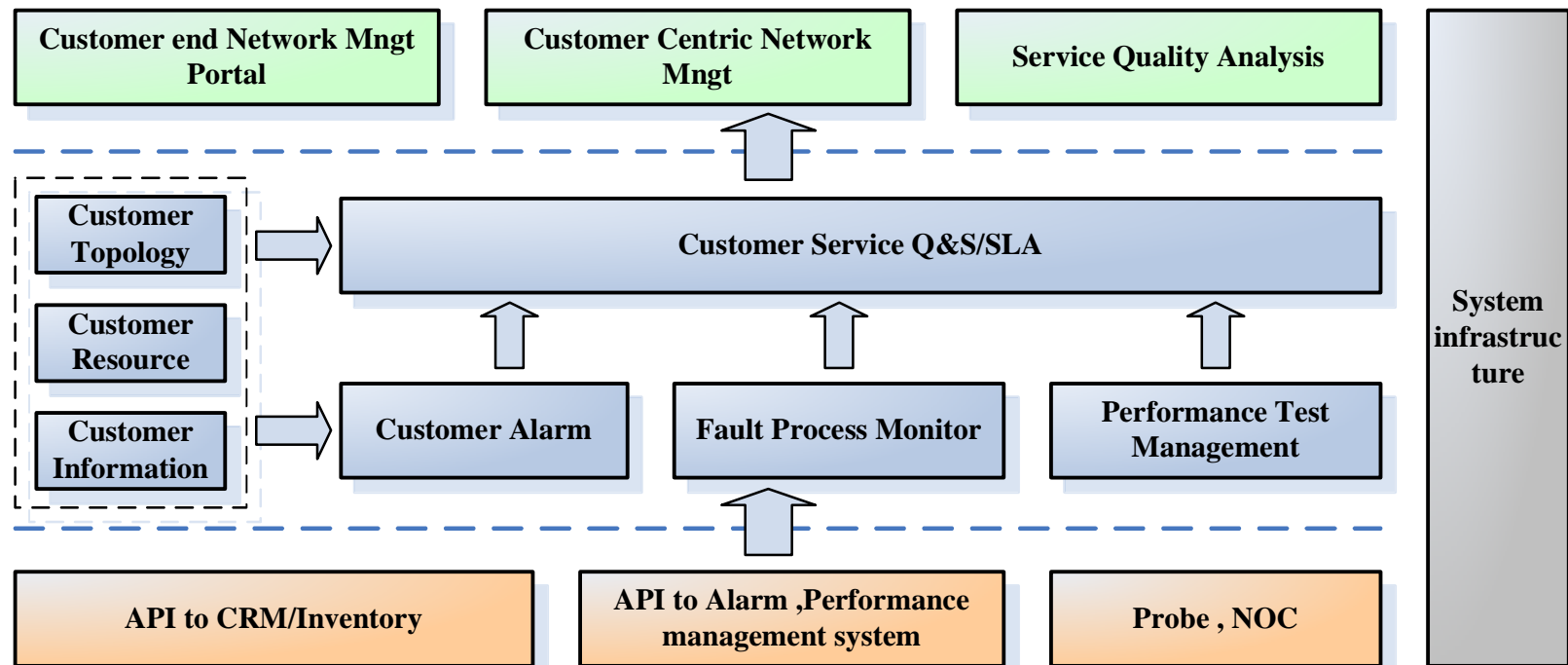

Customer Network View

www.cattsoft.com

客户网管系统1.0 - [大客户视图]

系统 大客户 基础数据 网络配置 业务配置 拓扑管理 告警管理 性能管理 日常生产 系统管理 SLA 窗口 帮助

名称: [] 类型: [] 行业: []

高级查询(Q)

客户信息

- 北京通信
- 河北网通
- 广东网通
- 钻石用户(Q)
- 中国人民建设
- 中国人民建
- 长春哈路
- 长春哈路
- 长春哈路
- 中国人民建
- 长春哈路
- 长春哈路
- 长春哈路
- 中国人民农业银行(Q)
- 北京兰州
- 北京兰州
- 北京兰州
- 哈尔滨兰
- 哈尔滨兰
- 北京深圳
- 北京深圳
- 北京深圳
- 中国人民农业
- 中国人民农
- 中国人民农
- 中石油北京分公
- 中石油上海分公
- 中石油广东分公

高级查询(Q)

- 长春哈尔滨303000375
- 长春哈尔滨303000475
- 长春哈尔滨30300058P
- 北京兰州30300068P
- 北京兰州30300078P
- 北京兰州30300088P
- 哈尔滨兰州30300018P
- 哈尔滨兰州30300028P
- 北京深圳30300018P
- 北京深圳30300028P
- 北京深圳30300038P
- 北京深圳30300048P
- 北京兰州30300068P-40
- 北京兰州30300078P
- 北京兰州30300088P
- 哈尔滨兰州30300018P
- 哈尔滨兰州30300028P

保存位置

客户基本信息 客户VPN 电路信息

事件VPN名称: 中国人民农业银行-VPN3
事件VPN描述:
合同号:
业务种类:
业务类型列表:
业务环境信息:
业务接入点列表:
业务接入链列表:

客户相关电路的SLA数据 电路相关的告警统计

统计月份: 2005-11

电路名称	告警级别	告警次数
北京兰州30300068P	1	5
业务类型: aranyuan	1	5

路由信息:
路由图 路由列表

电路: 北京兰州30300068P (共1条路由)

客户层

中间连接层

网(组)路由: 农行北京分行 陕西西安海干层 [2-1] (西安... 甘肃兰州海干层 [2-2] (兰州... 农行兰州分行

中国网通

中国网通集团公司--admin

中国网通集团公司--admin 已连接 采集机状态

Customer Alarm Management

www.cattsoft.com

告警相关性分析

分析结果 | 分析规则

相关告警 分析根告警

管理对象实例名称	可能原因	告警级别	告警类别	告警源类
/TransSystem=HUAWEI SDH				
/TransSystem=HUAWEI SDH/SdhNe=134-江北				
/TransSystem=HUAWEI SDH/SdhNe=134-江北/SdhShelf=1				
/TransSystem=HUAWEI SDH/SdhNe=134-江北/SdhShelf=1/SdhSlot=4				
/TransSystem=HUAWEI SDH/SdhNe=134-江北/SdhShelf=1/SdhSlot=4/SdhPort=25	T_ALOS	紧急告警	通讯告警	HUAWEI S

报告警

管理对象实例名称	可能原因	告警级别	告警类别	告警源类型	发生时间	所属专业
/TransSystem=HUAWEI SDH/SdhNe=134-江北/SdhShelf=1/SdhSlot=4/T_ALOS		紧急告警	通讯告警	HUAWEI SDH	2004-10-21 22:33:03	传输

CASE STUDY

www.cattsoft.com

- § Guangdong Telecom VIP Customer Network Management System in Huizhou
- § Zhejiang Telecom Integrated Network Monitor Management and VIP Customer Network Management System

Thank you !

www.cattsoft.com



DATANG SOFTWARE TECHNOLOGIES CO., LTD.